

ERDWICH
REISSER
RM 1800

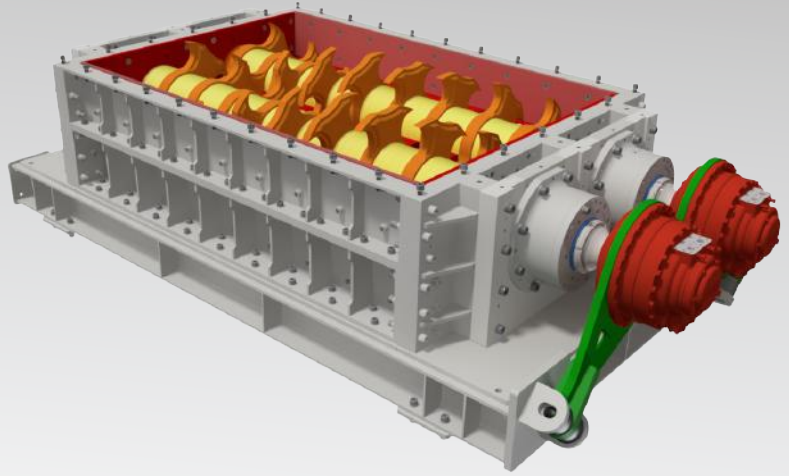

Vorteile und besondere Merkmale

ERDWICH REISSER RM1800

■ Einfache Wartung:

- | Durch schnelle Zugänglichkeit zu den Messerwellen
- | Durch automatisches Zentralschmiersystem für Wellenlager

■ Einsparung von Betriebskosten:

- | Durch lange Standzeiten mit Reissermessern- und Reissersegmenten aus verschleißfestem Spezialstahl

■ Optimale Zerkleinerung:

- | Durch spezielles Reissersystem, variabel für unterschiedliche Materialien
- | Durch variable Drehzahlregelung

■ Hohe Durchsatzleistung:

- | Durch hydraulische Antriebe für jede Reisserwelle
- | Durch unabhängig, abwechselnden Vorwärts-Rückwärts Reisservorgang an jeder Reisserwelle

■ Robust und Langlebig:

- | Durch großdimensionierte Speziallager und gefräste Reisserwellen
- | Durch zusätzlich integrierte Schottdichtung zum Schutz der Wellenlagerung vor flüssigen und aggressiven Materialien

■ Wirtschaftliches und sicheres Arbeiten:

- | Durch SPS-Steuerung mit Reversier- und Abschaltautomatik zum Schutz der Maschine vor Beschädigung bei Überlast oder vor Massivteilen



ERDWICH

... SHREDDING UNLIMITED ...

ERDWICH REISSER RM 1800

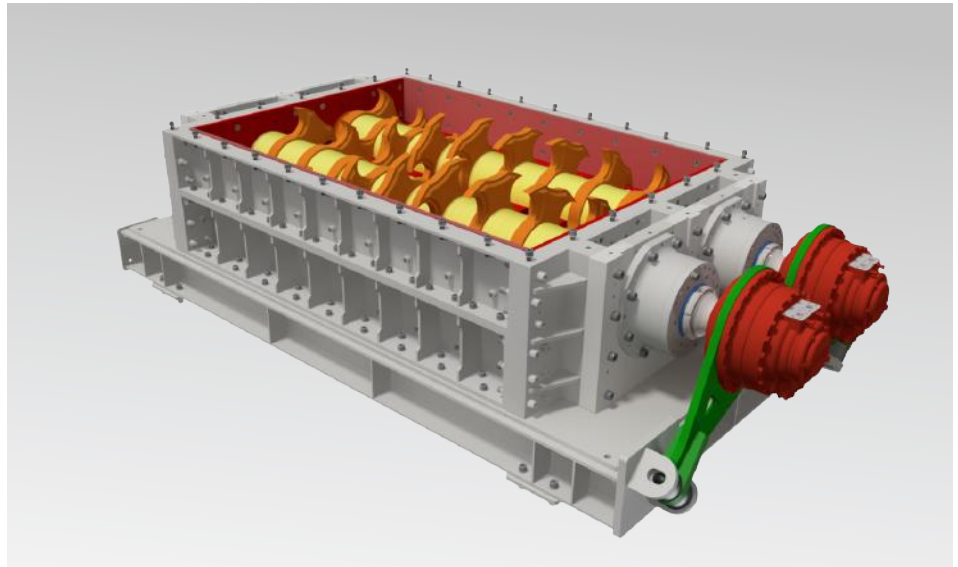

Technische Daten

RM1800	
Anzahl der Wellen	2
Antriebsleistung in kW	2 x 160
Gesamtlänge L in mm	4.600
Gesamtbreite W in mm	2.250
Gesamthöhe H in mm	1.100
Schneidwerksgröße (LxB) in mm	2.600 x 1.800
Gewicht in kg	22.000
Schnittbreit in mm	80-200

Technische Änderungen vorbehalten.

